

LEGIPOL C+E

Doppelstabgittermatten
Zugelassene und geprüfte Bauteile und Elemente

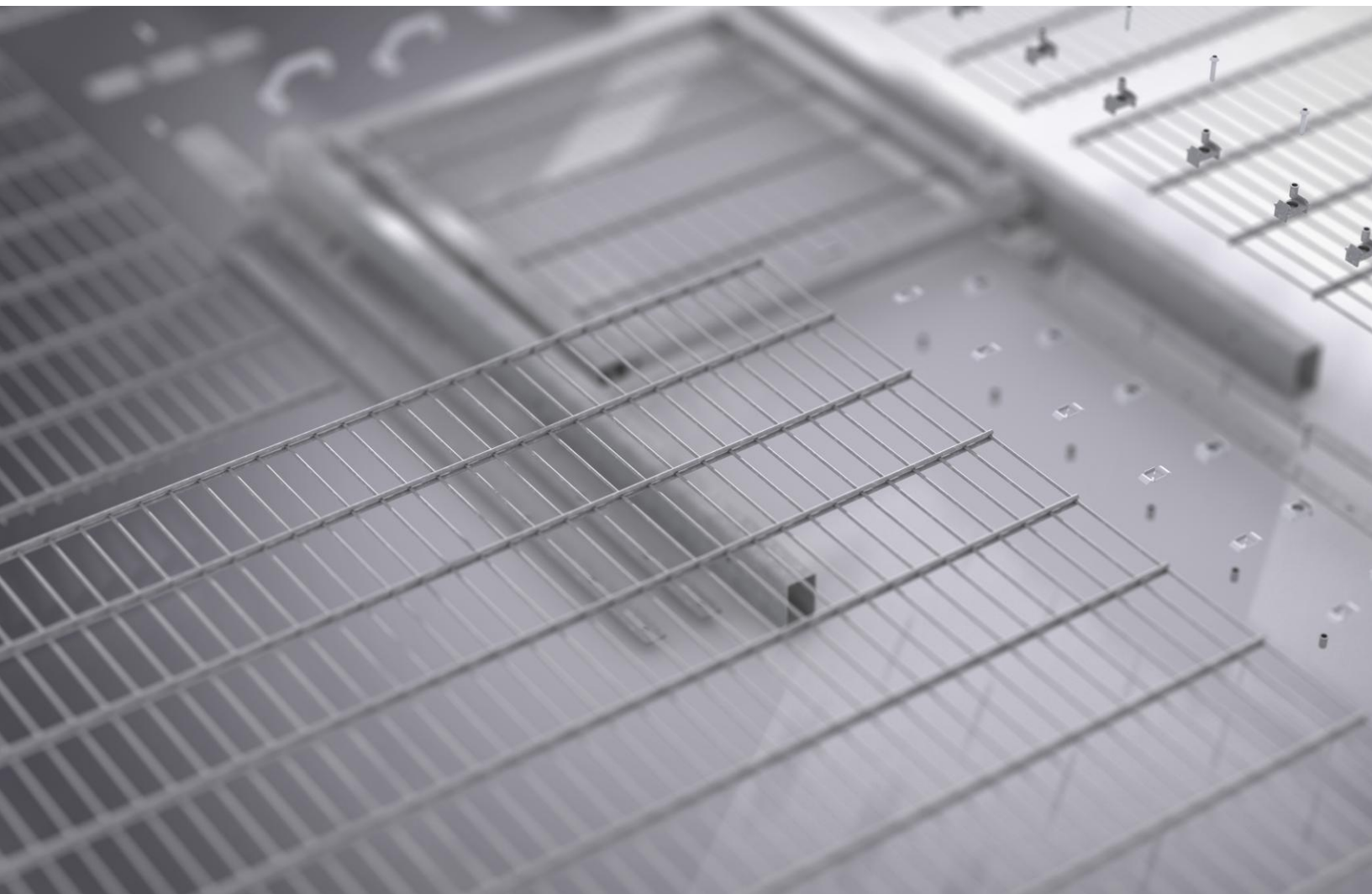

Eine Unternehmung der LEGI Group



Herzlich Willkommen bei der Legipol Sp. z o.o.

Eine Unternehmung der LEGI Group

Wir sind Ihr Partner bei der Fertigung und Entwicklung von zugelassenen und geprüften Zaun- und Torkomponenten. Wir bieten Ihnen maßgeschneiderte Sonderprodukte ganz nach Ihren Wünschen und Bedürfnissen.

Wir sind für Sie da



Piotr Porada
Direktor Legipol

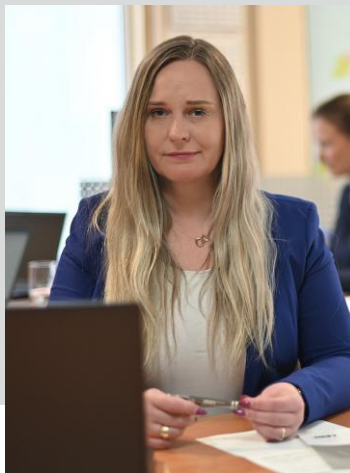

Marta Godzisz
Leiterin des Bereichs
Verkauf und Transport
Legipol



Jürgen Böhm
CSO LEGI Group



Bitte wenden Sie sich an Ihre persönliche Ansprechpartnerin bei der Legipol:

Andrea Scholz
Kundenbetreuerin Component and Elements Legipol

Telefon: +49 2315 600788
Mobil: +49 15775837001
E-Mail: a.scholz@legipol.pl



Qualität

Das fremd überwachte Qualitätsmanagement von LEGIPOL Produkten verkörpert höchstmögliche Ausführungsstandards in Verbindung mit modernstem Design. Wir produzieren die richtigen Elemente und Bauteile für Ihre Anforderungen und Anwendungen.



100 % Fertigungstiefe

Der gesamte Veredelungsprozess, vom Rohmaterial bis zum fertigen Endprodukt, in einer Hand. Zugelassene und geprüfte Produktionsverfahren mit einer permanenten und unabhängigen Zertifizierung gem. ISO Zertifizierung nach DIN/EN 9001.

Wir übernehmen Verantwortung in Ihrem Sinne.



Kundenservice

Unsere Mitarbeiter-und innen stehen Ihnen jederzeit und sehr gerne zur Verfügung. Jeder Mitarbeiter der LEGIPOL arbeitet für Ihren besten Service. Weiterhin unterstützen wir Sie gerne bei der Ausarbeitung von Projekten und der Planung von Sonderkonstruktionen.



Pünktlichkeit

LEGIPOL bedeutet Transparenz und Sicherheit. Durch einen vollständig überwachten Produktionsablauf können wir den Fertigstellungstermin Ihrer Bauteile und Elemente sehr genau bestimmen und mit Ihren Anforderungen in Einklang bringen.



Logistik

Der sichere Ablauf Ihrer Prozesse hat für uns die oberste Priorität. Die Bereitstellung Ihrer Legipol Bauteile und Elemente wird Ihren Abläufen in der Weiterverarbeitung individuell angepasst und bildet die Basis für eine störungsfrei funktionierende Wertschöpfungskette.

LEGIPOL C+E

DOPPELSTABGITTERMATTEN

DRAHTSTÄRKEN

GITTERMATTE 8/6

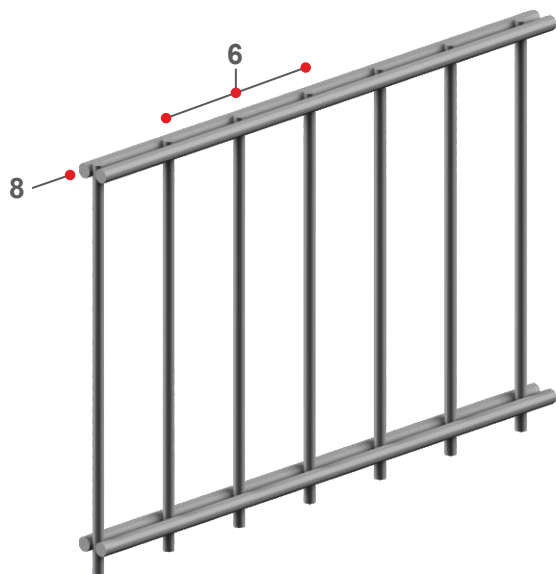

GITTERMATTE 6/5

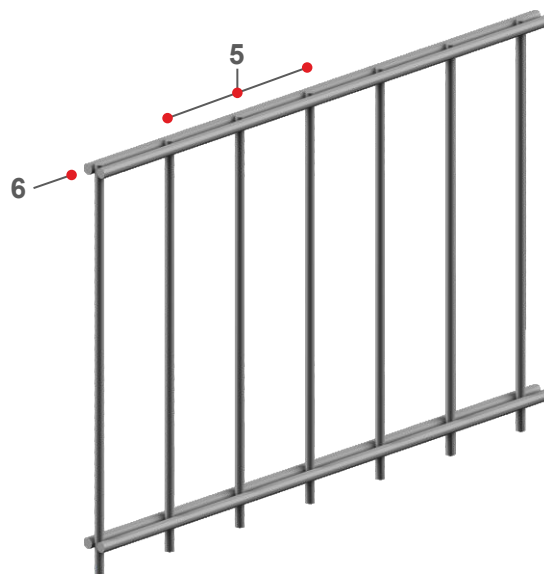

MASCHENWEITEN

MW 25 x 200

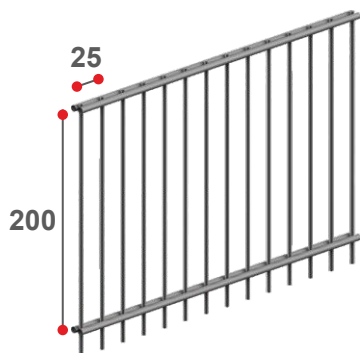

MW 35 x 200

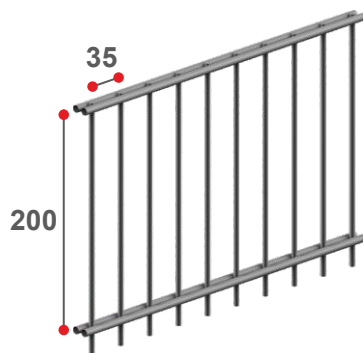

MW 100 x 200

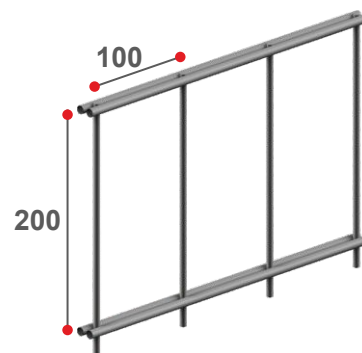

GITTERAUSFÜHRUNGEN

OBEN UND UNTEN GLATT

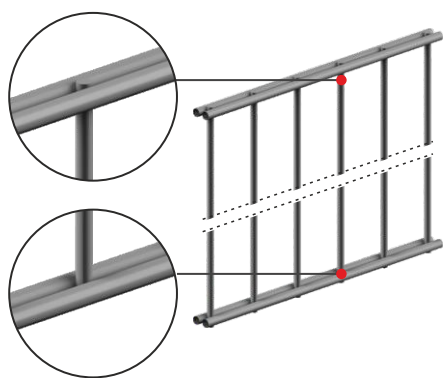

MIT EINSEITIGEM ÜBERSTAND

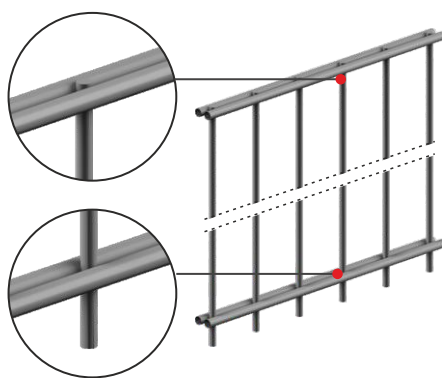



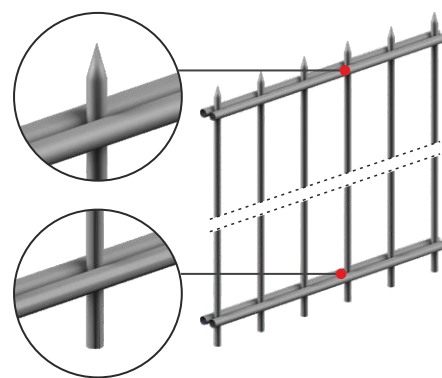



EINSEITIG ANGESPITZT

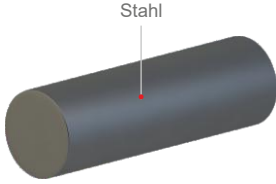
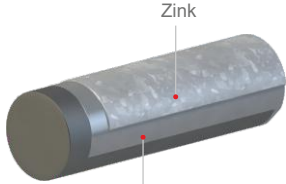
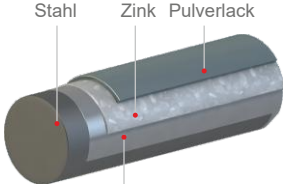
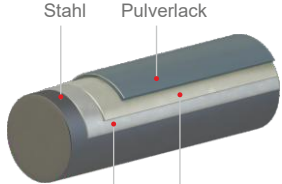

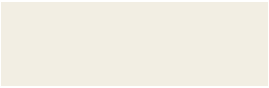

LEGIPOL C+E

ALLGEMEINE PRODUKTINFORMATIONEN

KORROSIONSSCHUTZ			
BLANK	NACH DER BLANKFERTIGUNG IM VOLLBAD STÜCKVERZINKT		
	KLASSE I		KLASSE II
 <p>Stahl</p>	 <p>Zink</p> <p>Stahl - Zink - Legierung</p> <p>Feuerverzinkt gem. DIN EN ISO 1461</p>	 <p>Stahl Zink Pulverlack</p> <p>Stahl - Zink - Legierung</p> <p>Feuerverzinkt gem. DIN EN ISO 1461 und zusätzlich pulverbeschichtet</p>	 <p>Stahl Pulverlack</p> <p>Zink Chrom</p> <p>Galvanisch verzinkt gem. DIN EN 50961, Chromatiert gem. DIN EN ISO 2081 zusätzlich pulverbeschichtet</p>

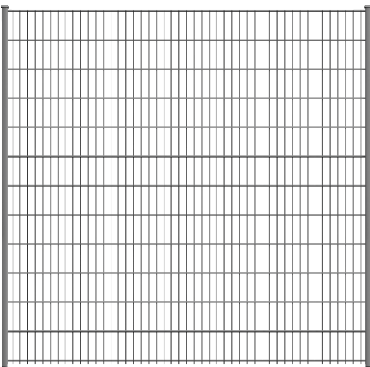
FARBEN				
FVZ	STANDARDFARBEN SF I			SONDERFARBEN
 <p>Feuerverzinkt</p>	 <p>RAL 6005 Moosgrün</p>	 <p>RAL 6009 Tannengrün</p>	 <p>RAL 7016 Anthrazit</p>	<p>Auf Ihren Wunsch fertigen wir Ihre Doppelstabgittermatten in weiteren RAL Farben</p>
STANDARDFARBEN SF II				
 <p>RAL 9010 Reinweiß</p>	 <p>RAL 7023 Betongrau</p>	 <p>RAL 9005 Schwarz</p>	 <p>RAL 7030 Steingrau</p>	

GITTERHÖHEN	
	2430
	2230
	2030
	1830
	1630
	1430
	1230
	1030
	830
	630

SONDERANFERTIGUNG
<p>Die Legipol plant und fertigt individuelle Produkte ganz nach Ihren Wünschen.</p> 

LEGIPOL C+E

EIN ÜBERBLICK ÜBER DIE PRODUKTION DER DOPPELSTABGITTERMATTEN
QUALITÄTSÜBERWACHT NACH ISO ZERTIFIZIERUNG GEM: DIN/EN 9001



BLANKFERTIGUNG

- 1 | Walzdraht aus dem Vormateriallager
- 2 | Drahtzieherei
- 3 | Richtanlagen
- 4 | Gitterschweißautomaten

KORROSIONSSCHUTZ UND OBERFLÄCHENVEREDELUNG

- 5 | Alle Doppelstabgittermatten werden nach der Blankfertigung im Vollbad stückverzinkt

Klasse I:

Feuerverzinkt gem. **DIN EN ISO 1461** oder

Feuerverzinkt gem. **DIN EN ISO 1461** und zusätzlich pulverbeschichtet gem. **EN 13438**

Klasse II:

Galvanisch verzinkt gem. **DIN EN 50961**, anschließend chromatiert gem. **DIN EN ISO 2081**
und zusätzlich pulverbeschichtet gem. **EN 13438**

LOGISTIK

- 6 | Zwischenlager
- 7 | Kommissionierung und Verpackung
- 8 | Auslieferungslager
- 9 | Logistik

LEGIPOL C+E

IMPRESSIONEN

QUALITÄTSÜBERWACHT NACH ISO ZERTIFIZIERUNG GEM: DIN/EN 9001 EIN



LEGIPOL C+E

IMPRESSIONEN

QUALITÄTSÜBERWACHT NACH ISO ZERTIFIZIERUNG GEM: DIN/EN 9001 EIN



**OBERFLÄCHENTECHNIK,
ENDMONTAGE UND
VERTRIEB**

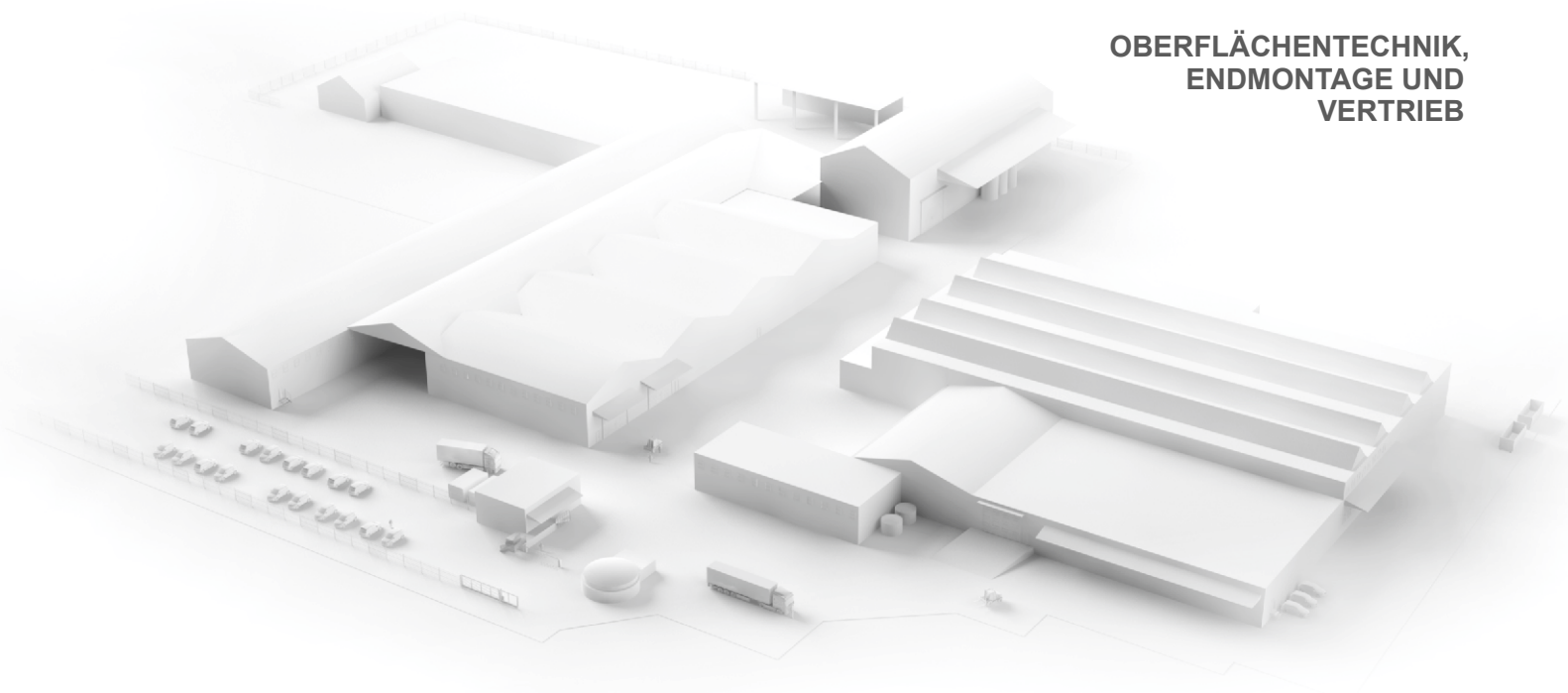

BLANKFERTIGUNG

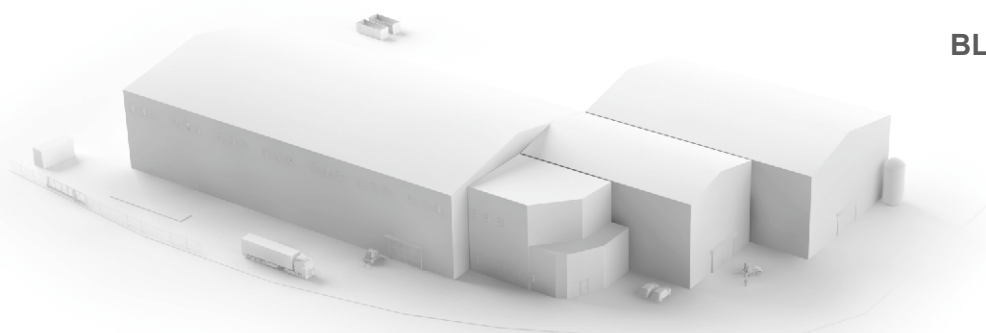

Legipol Sp. z o.o.

ul. Ogrodowa 15B, 58-306 Wałbrzych, Polska
tel. +48 74 632 09 32
www.legipol.pl, info@legipol.pl

